

Kluswijzer 9

Zelf een dakraam plaatsen

U wilt graag direct daglicht op uw hobbyzolder of een beter uitzicht vanuit die bovenste logeerkamer. Dan is een dakraam de oplossing. Vraag voordat u tot aanschaf overgaat wel onze toestemming. En alleen de echt handige doe-het-zelver klaart het plaatsen met behulp van nauwkeurige montagevoorschriften. Deze kluswijzer vertelt er in grote lijnen meer over.



Woningbedrijf Velsen

Zelf een dakraam plaatsen

U zou graag direct daglicht op uw hobbyzolder hebben;
u zoekt een ventilatie mogelijkheid voor die maffe vliering;
u wilt een beter uitzicht vanuit die bovenste logeerkamer.

Dan is een dakraam de oplossing. Er zijn verschillende typen te koop en in verschillende maten. Vraag voordat u tot aanschaf overgaat wel onze toestemming. Inzetten kunt u aan een vakman overlaten en dat moet u ook zeker doen als u twijfelt of u dit karwei wel tot een goed einde kunt brengen. Het is namelijk alleen voor de echt handige doe-het-zelver mogelijk om dit karwei zelf te doen, en dan ook nog op voorwaarde dat deze het montagevoorschrift nauwkeurig opvolgt.

Leest u voor u begint de kwaliteitseisen door, niet iedere woning is voor elke aanpassing geschikt.

U begrijpt dat het plaatsen van een dakraam in de regel een ingewikkelde en ingrijpende zaak is. Deze voorziening is ook bijna niet meer uit de woning te verwijderen en wordt daardoor een blijvend element van de woning. Uw corporatie stelt daarom hoge eisen aan de plaatsing van een dakraam. Die eisen betreffen natuurlijk de veiligheid en deugdelijkheid van de voorziening, maar ook aan de constructie worden hoge eisen gesteld. Daarom adviseren wij u met klem het plaatsen van een dakraam aan een aannemer over te laten.

Dakramen voor schuine daken

In vrijwel elk schuin dak is een venster aan te brengen. De ramen zijn in diverse uitvoeringen verkrijgbaar. De verschillen betreffen voornamelijk de ophanging en bewegingsmogelijkheid van het glasgedeelte. Zo zijn de meest gebruikelijke typen het uitzetraam, het tuimelraam, het uitzettuimelraam, het uitzetdraairaam en het uitzetschuifraam. Sommige typen zijn boven of naast elkaar te koppelen. Kant-en-klare dakramen kunt u van binnen uit monteren. Voor elk type komen de basishandelingen in grote lijnen overeen.

Dakramen bestaan uit een kozijn van hout, kunststof, staal of aluminium, dat op het dak wordt gemonteerd, en een ruit in een scharnierend frame. Raam en kozijn zijn afgedicht door middel van elastische profielen of borstelstroken. Voor een waterdichte aansluiting op het dak zorgen bijgeleverde gootstukken, waarvan het onderste vaak voorzien is van een loodslab.

Grootte en positie van het venster

De ideale afmeting van het dakraam kunt u berekenen aan de hand van een vuistregel die in de bouw wordt gehanteerd. Meet de oppervlakte van het vloer-gedeelte waar de hoogte vanaf de vloer tot het dak 150 cm of meer is. Het benodigde glasoppervlak bedraagt 10 procent hiervan. Is bijvoorbeeld de gemeten vloergrootte $5 \times 2 = 10 \text{ m}^2$, dan levert een raam van minimaal 1 m de juiste lichtinval. Voor een vrij uitzicht bepaalt u het hart van het raam op ongeveer 150 cm hoogte van de vloer.

Zelf een dakraam plaatsen

Het benodigde gereedschap

De volgende gereedschappen heeft u voor deze klus nodig: rolmaat, decoupeerzaag, handzaag, schroevendraaier, rubberen hamer, gewone hamer, mogelijk een slijpschijf.

| N.B. Kies voor het werk een droge dag uit!

Vorbereiding en uitvoering

Er zijn veel verschillende soorten daken, die elk hun eigen technische eigenschappen hebben. De moderne dakramen kunnen in de meeste dakconstructies goed worden toegepast.

- Bij de wat *oudere, niet geïsoleerde daken* is het aanbrengen eenvoudig. Teken op de gewenste plaats tegen het dakbeschoot provisorisch de omtrek van het raam. Maak in het midden met een decoupeerzaag een 'mangal' van 50 x 50 cm*, liefst met een kort (afgebroken) zaagje of een plankje onder de zaagzool, zodat u niet per ongeluk pannen van het dak stoot of panlatten doorzaagt. Pas na verwijdering van het luikje kunt u voorzichtig de eerste pannen wegnemen en enkele panlatten afzagen.
- In de wat *nieuwere woningen* zijn de isolatie en de dakbalken onzichtbaar in de dakconstructie weggewerkt. Wanneer in zo'n dak een gat voor een dakraam wordt gemaakt, moet vooraf eerst goed bepaald worden waar de balken of sporen lopen: ze zijn immers niet zichtbaar! Bovendien bestaat een grote kans op condensvorming, wanneer de aansluiting van het nieuwe dakraam aan het dakfolie van de dakisolatie niet goed wordt uitgevoerd. Volg daarom nauwgezet de voorwaarden en de montagevoorschriften op.
- Soms is het noodzakelijk in *zowel oudere als nieuwere woningen* dat niet alleen het dakbeschoot maar ook een of meer daksporen of dakbalken verwijderd moeten worden. De balk moet dan verlegd worden om het dakraam te laten passen. Deze 'rafeling constructie' vergt behoorlijk wat bouwkundig inzicht voor een goede uitvoering.

Stel u van tevoren goed op de hoogte van de situatie alvorens u overgaat tot plaatsing.

| N.B. Laat het verplaatsen van een of meer dakbalken aan de vakman over!

Wanneer het mangat is gemaakt, neemt u de rest van de overtollige dakpannen weg, waarbij u met uw bovenlichaam uit het mangat leunt. Sommige dakpannen moeten misschien met een doorslijpschijf passend worden gemaakt. Teken vervolgens aan de buitenzijde de grootte van het dakgat definitief af op de maat van de pannen en sla op de hoeken vier spijkers, zodat het dakgat ook van binnen precies af te tekenen en uiteindelijk uit te zagen is. Het hangt van de bijgeleverde gootstukken af of aan de buitenkant de panlatten aan weerszijden van het gat een paar centimeter moeten worden ingekort en voorzien van een ondersteuningslat. Aan de onder en bovenkant is altijd een extra ondersteuningslat nodig.

De plaatsing van het dakraam

Voordat u het kozijn plaatst, verwijdert u het bewegende glasgedeelte zoals aangegeven in het montagevoorschrift. Schroef met twee schroeven de speciale bevestigingsbeugels aan het kozijn. Schuif het kozijn vervolgens naar buiten, breng het in positie - vrij van de panlatten - en zet de bovenste beugels op twee plaatsen vast op het dak. Controleer voor het definitieve vastschroeven of alle voorgevormde gootstukken goed passen en of het kozijn horizontaal ligt.

Zorg dat alle dakpannen goed op hun plaats liggen en monteer dan de gootstukken. Druk de loodslab op de pannen en sla hem voorzichtig met een rubberen hamer in vorm. Zet het glasgedeelte terug in de scharnieren. Volg tot slot de voorgeschreven montage-aanwijzingen op om het raam exact recht en in het midden van het kozijn te krijgen. Timmer vervolgens de binnenkant van het dakgat af.

*** Tenzij het te plaatsen raam kleiner is, dan past u het gat aan de grootte van het raam aan.**

| Alle informatie is van redactionele aard, er kunnen dus geen formele rechten aan worden ontleend.

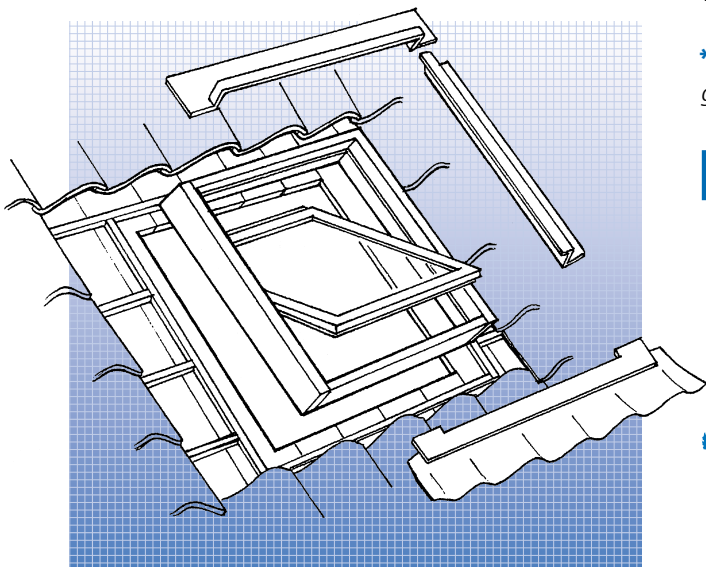

Woningbedrijf Velsen

Kwaliteitseisen dakraam

Voor het plaatsen van een dakraam zijn de volgende kwaliteitseisen opgesteld:

Bouwkundige en veiligheidstechnische aspecten

1. Let op: het plaatsen van een dakraam is niet eenvoudig. Onvakkundig aangebrachte dakramen hebben grote gevolgen voor de bouwconstructie. Daarmee komt ook uw veiligheid in gevaar. Raadpleeg daarom altijd een erkend aannemer of besteed het plaatsen uit.
2. Het verplaatsen of doorzagen van een of meer dakbalken mag uitsluitend door een vakman worden uitgevoerd!
3. Een goede hoogte voor een raam van 90 x 90 cm. is ongeveer 1,5 meter boven de vloer gemeten vanaf het hart van het raam.
4. Indien dakisolatie aanwezig is, moet u er voor zorgen dat het dak ook weer goed is geïsoleerd na het aanbrengen van het dakraam (vanwege mogelijke condensvorming).

Onderhoudstechnische aspecten

5. U bent zelf verantwoordelijk voor het noodzakelijke onderhoud en herstel van het dakraam.
6. Woningbedrijf Velsen is niet verantwoordelijk voor lekkages ten gevolge van een ondeugdelijk aangebracht dakraam.

Dienst Bouwtoezicht

U dient, voor u begint, schriftelijke goedkeuring van de gemeentelijke Dienst Bouwtoezicht te verkrijgen.

Voorgeschreven materialen

Velux, Ubbink, Purilon en Orion dakramen.